

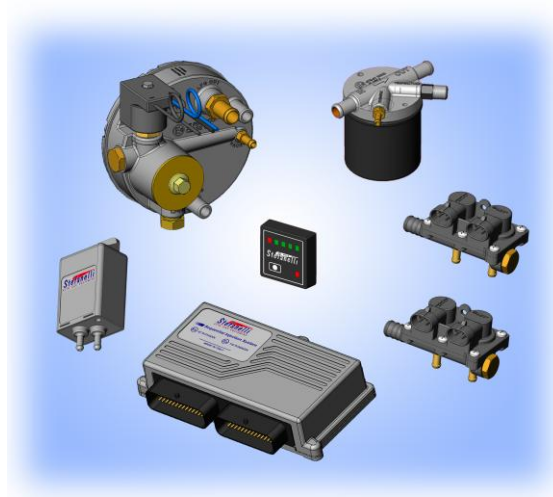

**ALLGEMEINE MONTAGEANLEITUNG DER S.I.S.-ANLAGE LAUT  
DEN ANFORDERUNGEN DES ECE-REGLEMENTS 115**



**ANLAGE 3. Elektroschaltpläne**

*Version 01/09*

ALLGEMEINE MONTAGEANLEITUNG DER S.I.S.-ANLAGE  
ANLAGE 3. Elektrische Schaltpläne

Version  
1/09

**INHALT**

- 1. Montageplan der Bauteile der S.I.S-Anlage im Motorraum bei der Anwendung der S.I.S.-Steuereinheit**
- 2. Montagepläne bei der Anwendung der S.I.S.-Steuereinheit**
  - 2.1. Im 4-Zylindermotor**
  - 2.2. Im 6-Zylindermotor, Reihenmotor**
  - 2.3. Im 6-Zylindermotor, V-Motor**
  - 2.4. Im 8-Zylindermotor, Reihenmotor**
  - 2.5. Im 5-Zylindermotor**
  - 2.6. Im 4-Zylindermotor, V-Motor oder Gegenkolbenmotor**
- 3. Montage bei der Anwendung der Steuereinheit S.I.S. PLUS 01**

## ALLGEMEINE MONTAGEANLEITUNG DER S.I.S.-ANLAGE ANLAGE 3. Elektrische Schaltpläne

Version  
1/09

### 1. Montageplan der Bauteile der S.I.S.-Anlage im Motorraum bei der Anwendung der S.I.S.-Steuereinheit

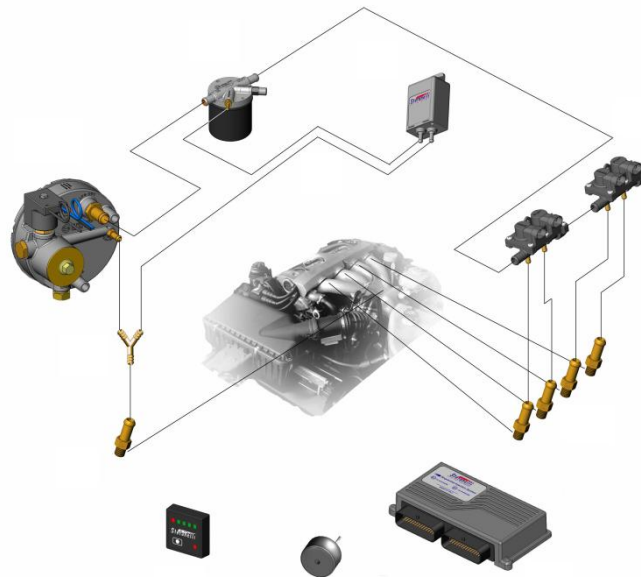

### 2. Montagepläne bei der Anwendung der S.I.S.-Steuereinheit

#### SYMBOLE IN PLÄNEN

1. LPG-Behälter
2. Gasventil
3. Druckregler (Druckminderer)
4. LPG-Filter in der Gasphase
5. Drucksensor
6. Einspritzer
7. T-Stück des Rohrs der Motorkühlanlage
8. Gasrohr zur Füllereinrichtung
9. Gasrohr
10. Gasleitung Klasse 2 Ø 12 mm
11. Gasleitung Klasse 2 Ø 4 mm
12. Gasleitung Klasse 2 Ø 6 mm
13. Leitung für Druckausgleich
14. Rohr der Kühlanlage des Fahrzeugmotors

## ALLGEMEINE MONTAGEANLEITUNG DER S.I.S.-ANLAGE ANLAGE 3. Elektrische Schaltpläne

Version  
1/09

### 2.1. Im 4-Zylindermotor

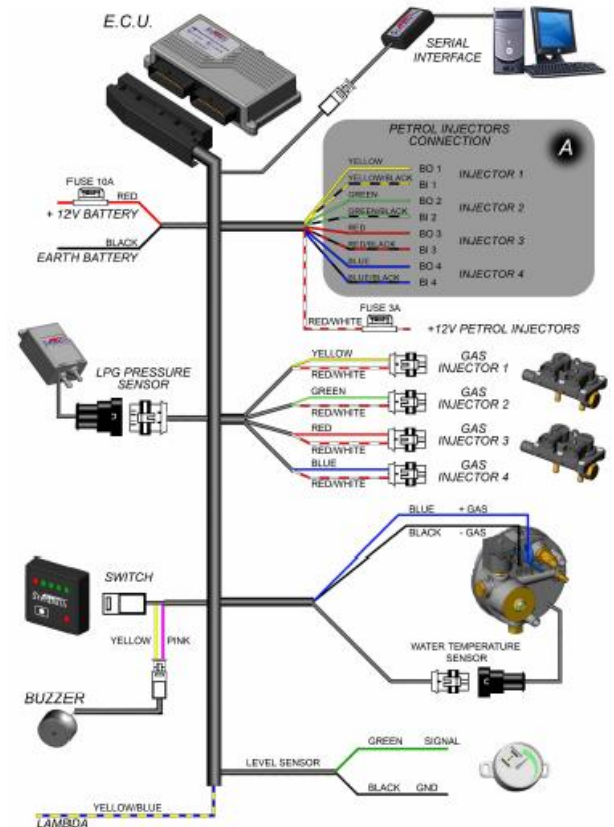
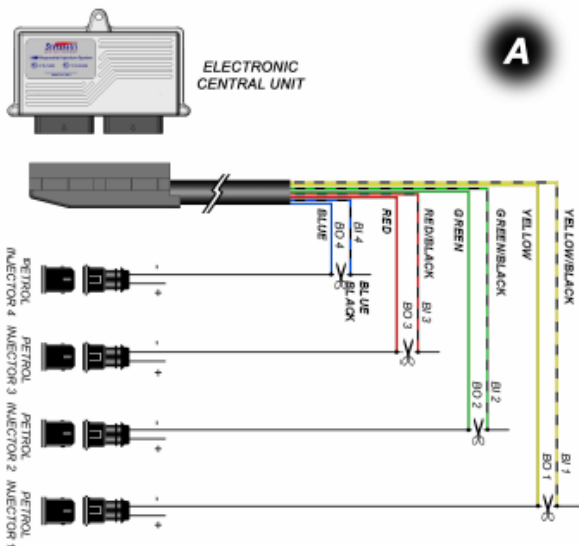
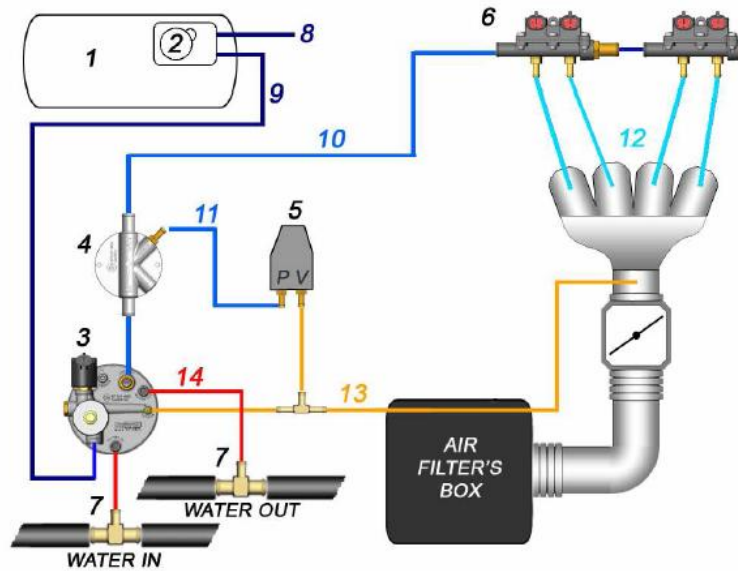

## ALLGEMEINE MONTAGEANLEITUNG DER S.I.S.-ANLAGE ANLAGE 3. Elektrische Schaltpläne

Version  
1/09

### 2.2. Im 6-Zylindermotor, Reihenmotor

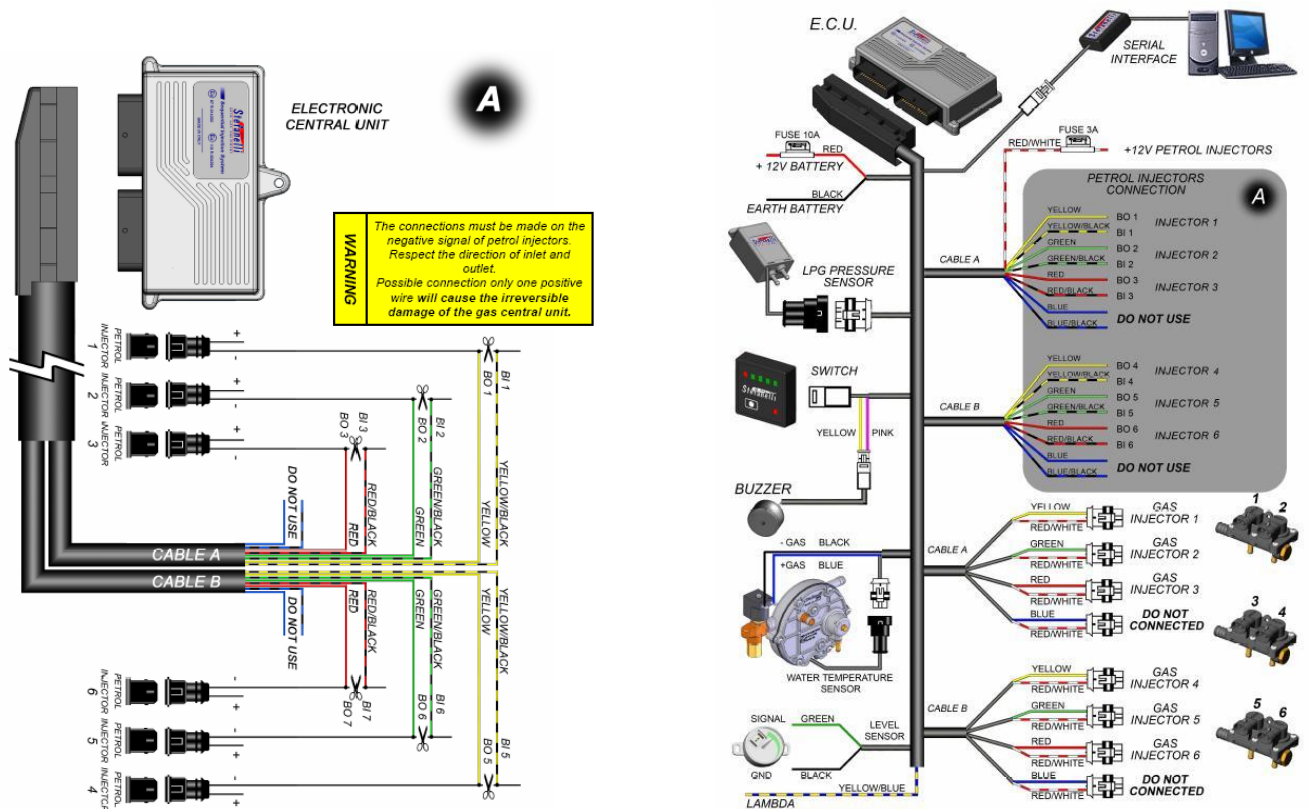
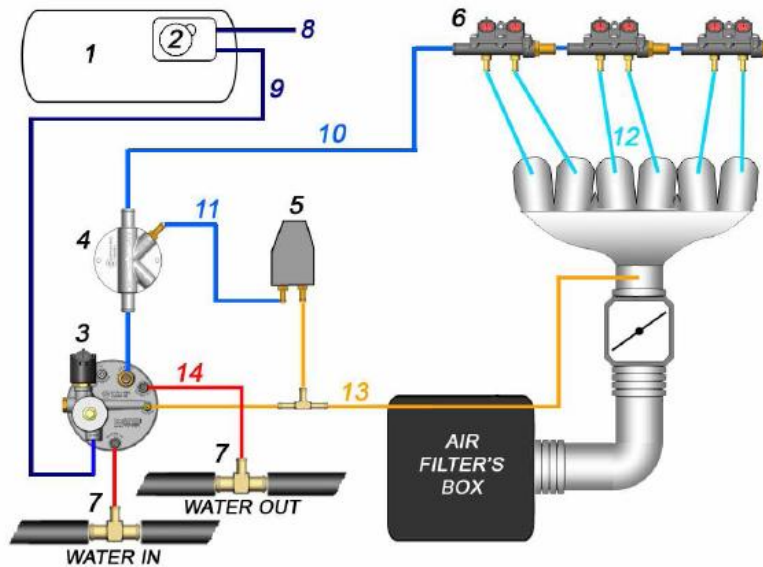



## ALLGEMEINE MONTAGEANLEITUNG DER S.I.S.-ANLAGE ANLAGE 3. Elektrische Schaltpläne

Version  
1/09

### 2.3. Im 6-Zylindermotor, V-Motor

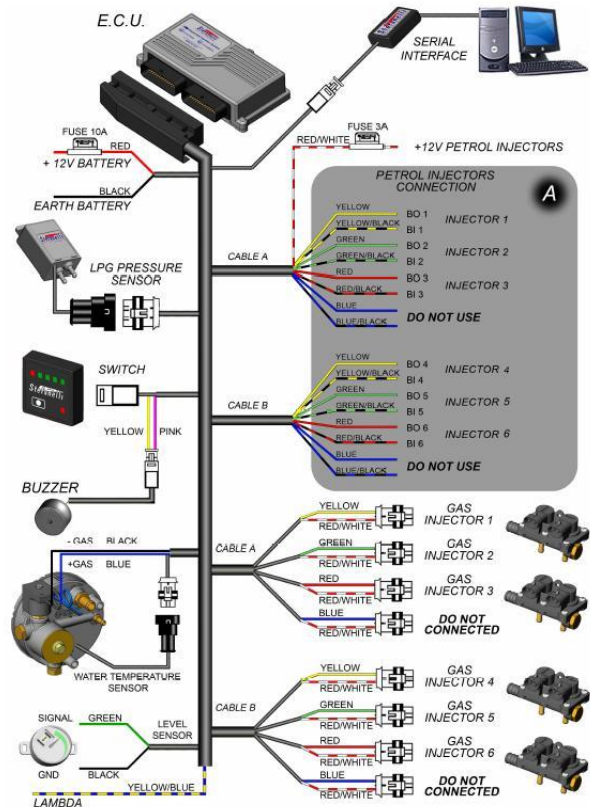
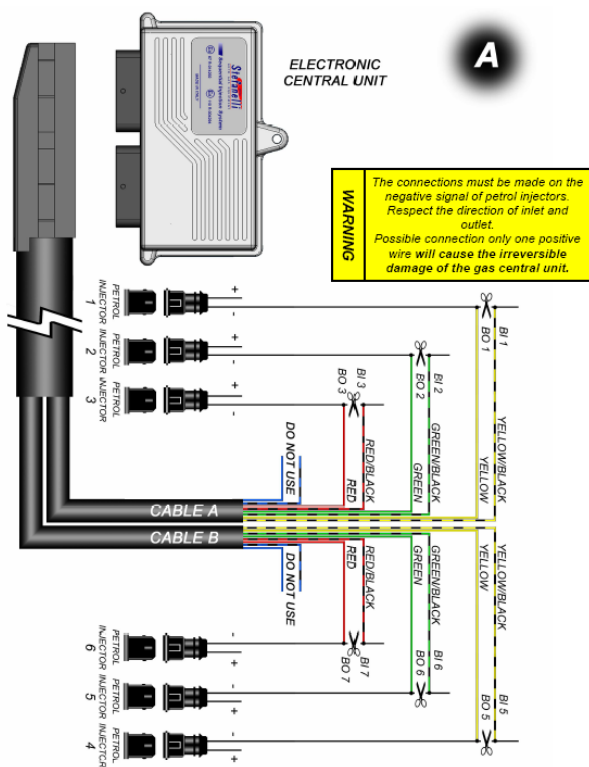
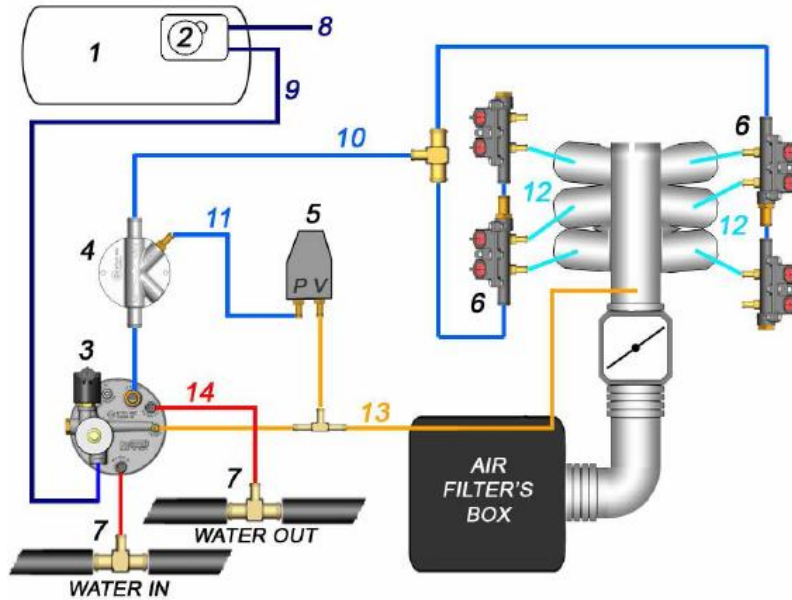

## ALLGEMEINE MONTAGEANLEITUNG DER S.I.S.-ANLAGE ANLAGE 3. Elektrische Schaltpläne

Version  
1/09

### 2.4. Im 8-Zylindermotor, Reihenmotor

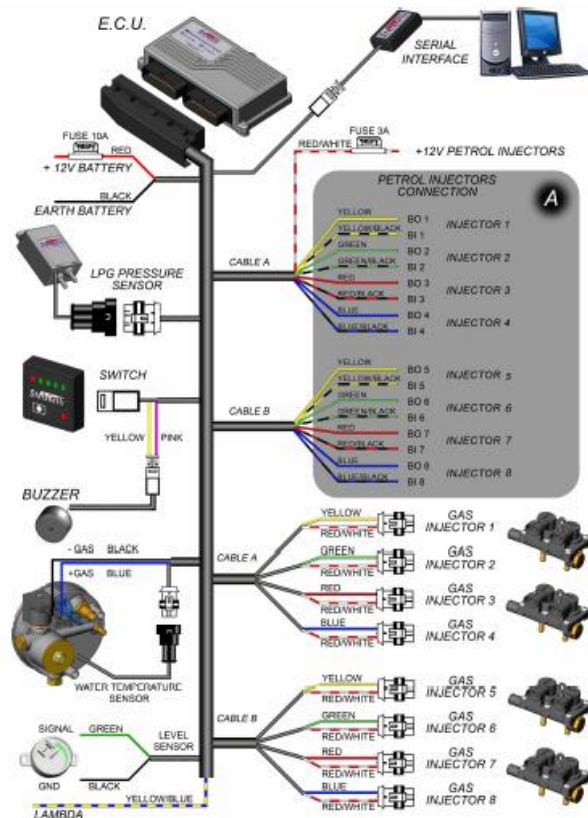
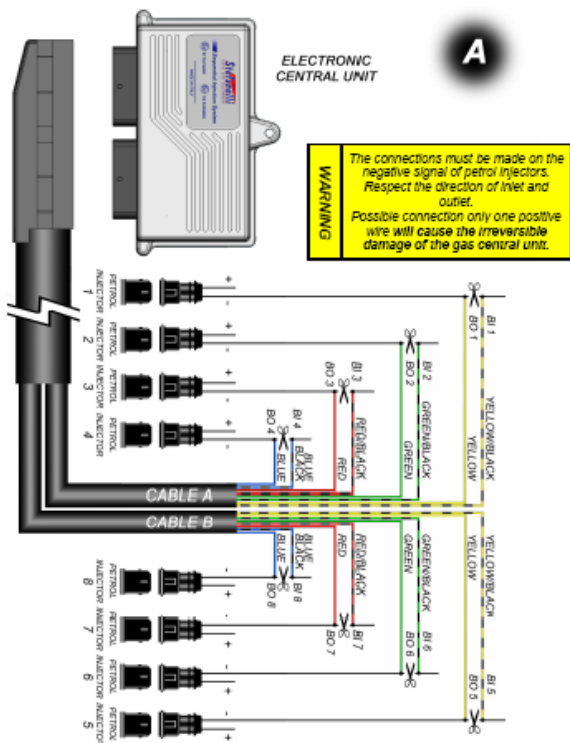
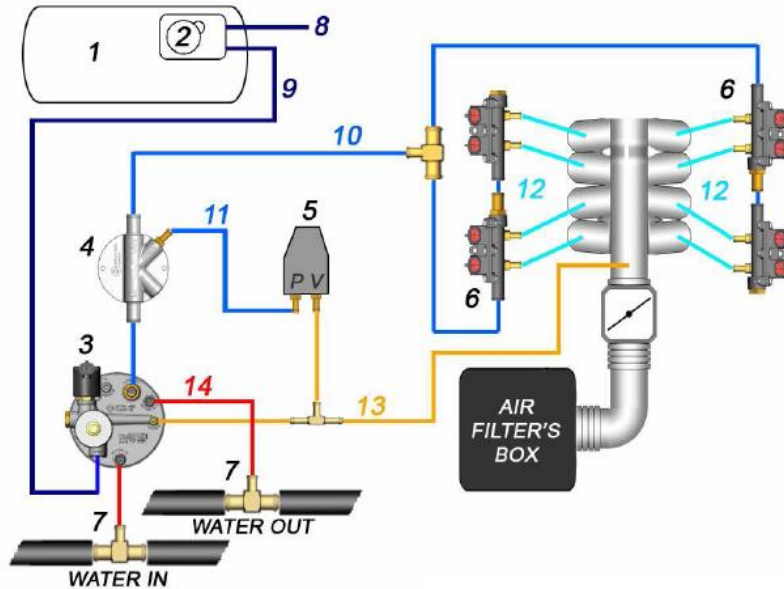

## ALLGEMEINE MONTAGEANLEITUNG DER S.I.S.-ANLAGE ANLAGE 3. Elektrische Schaltpläne

Version  
1/09

### 2.5. Im 5-Zylindermotor

Wie unter Ziffer 2.3., ein Einspritzer bleibt nicht angeschlossen.

### 2.6. Im 4-Zylindermotor, V-Motor oder Gegenkolbenmotor

So wie bei anderen V-Motoren

### 3. Montage bei der Anwendung der Steuereinheit S.I.S. PLUS 01

So wie unter Ziffer 2. Das Druckprüfrohr ist mit dem Prüfstutzen der Steuereinheit statt mit dem äußeren Drucksensor zu verbinden.

